

**EXAMENUL NAȚIONAL DE DEFINITIVARE ÎN ÎNVĂȚĂMÂNT**  
**18 Iulie 2018**

**Probă scrisă**  
**INDUSTRIE ALIMENTARĂ (Profesori)**

**Varianta 2**

- Toate subiectele sunt obligatorii. Se acordă 10 puncte din oficiu.
- Timpul de lucru efectiv este de 4 ore

**SUBIECTUL I**

**60 de puncte**

**I.1. Întocmiți un eseu cu tema „Zaharoza” după următorul plan de idei: 20 de puncte**

- Scrieți formula chimică a zaharozei;
- Denumiți moleculele componente și tipul de legătură dintre ele;
- Specificați activitatea optică a zaharozei;
- Menționați câte două exemple pentru răspândirea zaharozei și două exemple pentru întrebuințările zaharozei
- Prezentați proprietățile reducătoare ale zaharozei folosind soluția Fehling.

**I.2 În schița de mai jos este prezentat *injectorul*.**

**15 puncte**

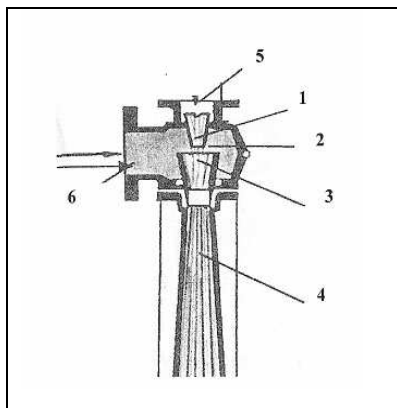

- Denumiți reperele 1, 2, 4, 5,6.
- Prezentați două avantaje ale utilizării injectorului.
- Descrieți modul de funcționare.

**1.3 Prezentați „Drojdiiile”, folosind informația științifică adecvată, având în vedere următoarele:**

**10 puncte**

- Descrieți diferența dintre membrana celulară a drojdiilor și cea a bacteriilor;
- Menționați două modalități de înmulțire asexuată a drojdiilor;
- Prezentați două specii de drojdie indicând aplicațiile lor practice specifice în industria alimentară

**1.4 În figura de mai jos este prezentată schița unei *mașini de tăiat*.**

**15 puncte**

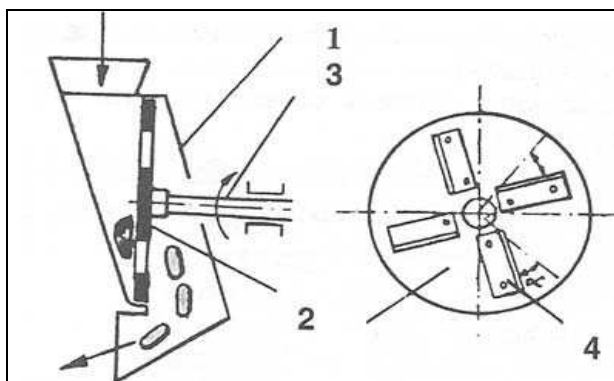

- Denumiți reperele 1, 2, 4 poziționate pe desen.
- Explicați funcționarea acestui utilaj.
- Identificați două caracteristici ale produselor mărunțite prin tăiere.
- Indicați un scop al operației de mărunțire.

**SUBIECTUL al II-lea**

**(30 de puncte)**

**II.1.** Obiectivele operaționale reprezintă rezultatele concrete ale procesului instructiv-educativ care pot fi realizate de către profesor într-o lecție. **15 puncte**

- a. Prezentați o procedură/ modalitate de operaționalizare a obiectivelor;
- b. Formulați cinci obiective operaționale corelate cu conținutul unei lecții din programa disciplinei de specialitate, din care susțineți examenul.

**II.2.** Evaluarea deține o poziție importantă în cadrul procesului de predare-învățare-evaluare.

**15 puncte**

- a. Prezentați una dintre metodele tradiționale de evaluare;
- b. Descrieți o metodă de evaluare complementară, pentru lecția aleasă la subiectul **II.1** punctul **b**.

**Notă:** Se punctează corectitudinea din punct de vedere științific a informațiilor de specialitate.